

策定委員会全体会議

「今後10年間を見すえた 斜里町の課題」について

～本日のグループワークの進め方～

2023/3/2 18:00～

斜里町総合計画策定委員会事務局

(総務部長) 増田 泰

前回（R4.10）からこれまで
進めてきたこと
（振り返り）

2. 第7次総合計画策定の進め方③

<Step 2 「課題の材料」をあつめる（～2月中旬）>

- 「不満」「問題」「要望」「願い」などを洗い出します → 「課題の素材」
- そのために
 - 学習会（全体会）
 - 関連する「個別計画」の説明など（部会）
 - タウンミーティング（現地視察・部会）
 - 町民アンケート からの拾い出し
 - その他のワークショップやアンケート（高校生、青年層・・・）

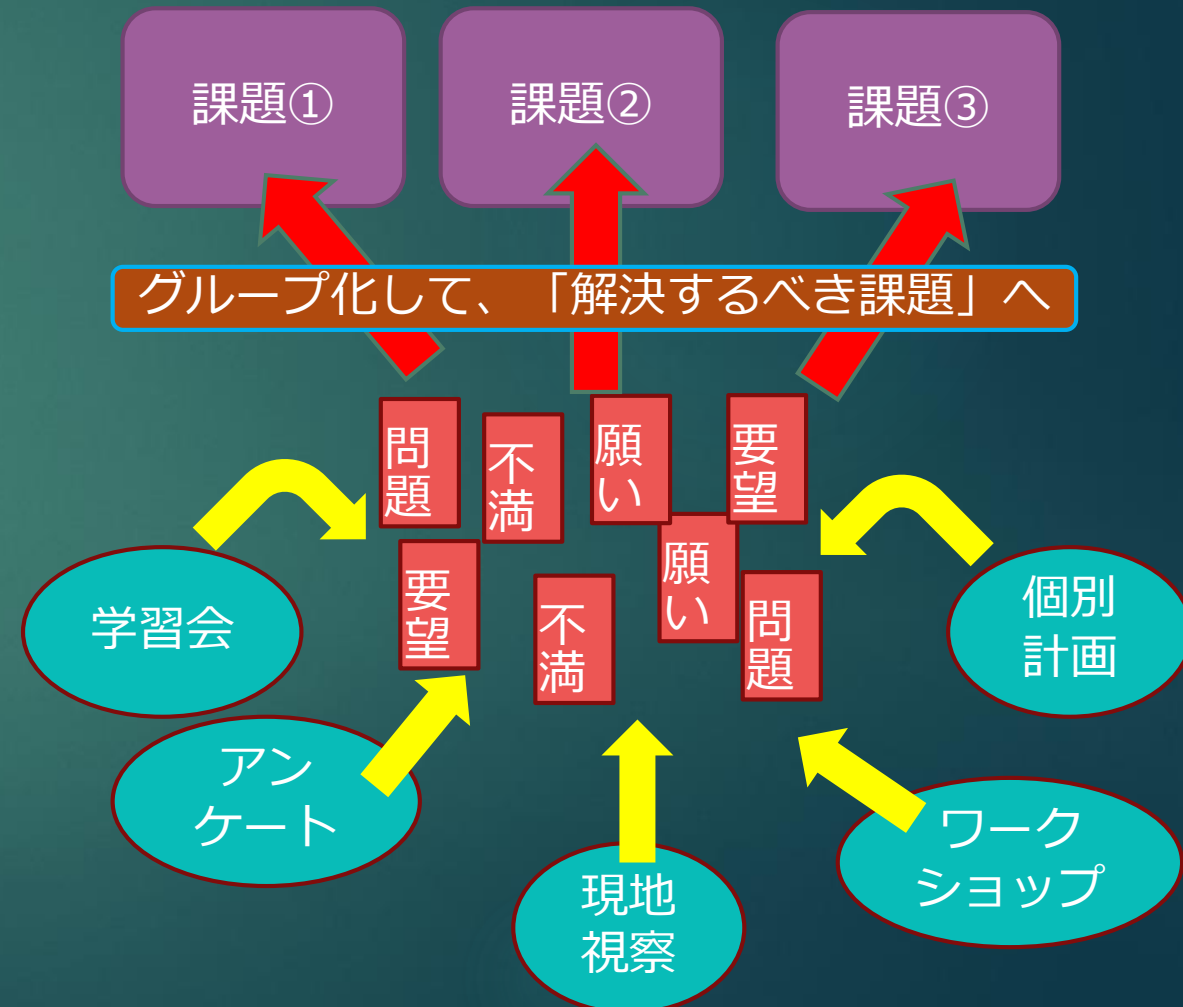

2. 第7次総合計画策定の進め方③

<Step 2 「課題の材料」をあつめる（～2月中旬）>

課題の材料（例 しごと・農業）

どこから	課題の材料	内容（具体的に）
全体学習	パート等の雇い入れが難しくなっている	人口減少、高齢化が進み、繁忙期の農業現場や関連工場での人手確保ができなくなっている。
第5次斜里町農業・農村振興計画	スマート農業推進のための環境整備	経営規模拡大を進めるために自動操舵トラクターやドローンの普及が必要。
タウンミーティング（現地視察）	農業振興センターの老朽化と役割の変化	建設から25年以上が経過し、設備などの改修が必要になってきている。

今回の後半から
「部会」で
「課題の材料」を
あつめていきます



最終的に、全体会で
材料をグループ化して、
「課題」を
整理していきます
(2月中旬予定)

これまで集めた**課題の素材**を

「政策 (1-1~7-4)」ごとに

「**カード**」にしてあります

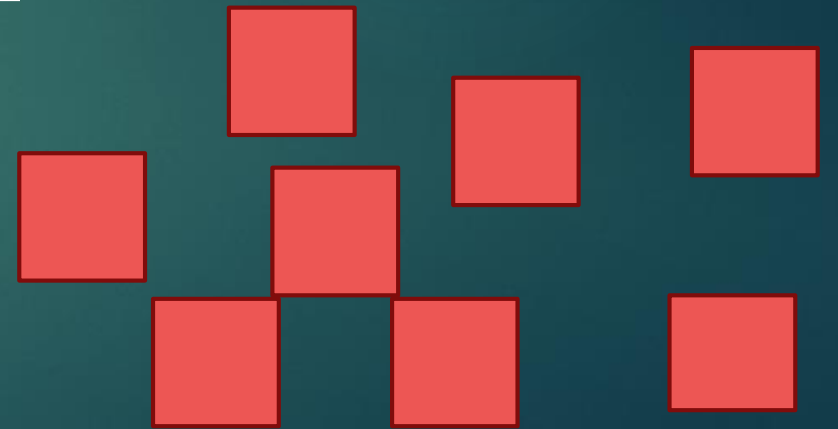

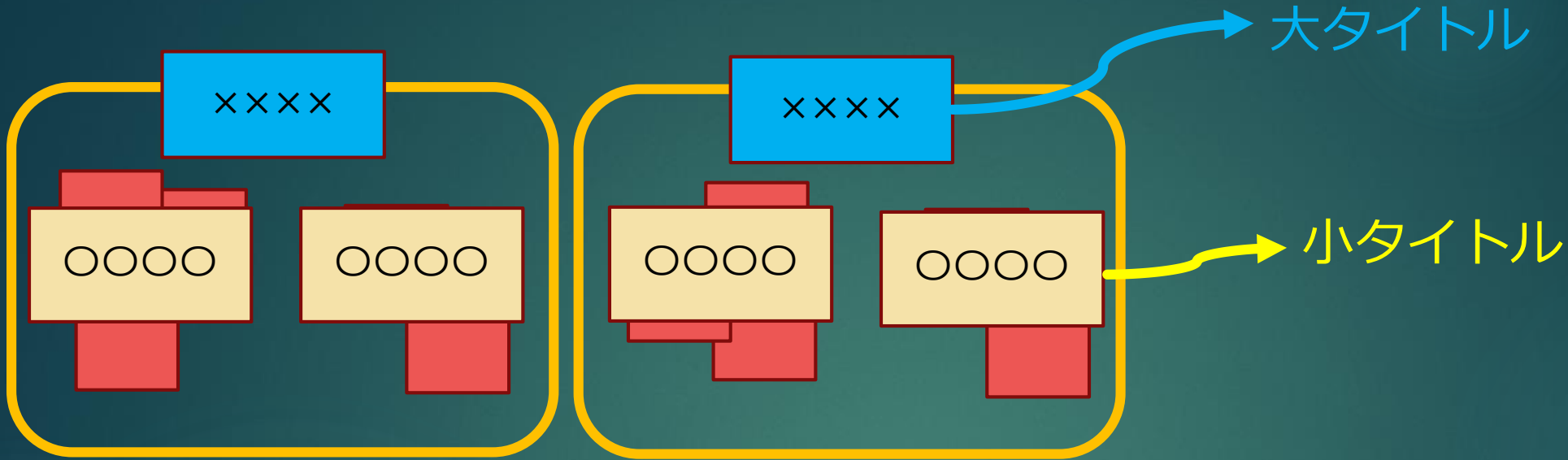

今日は、この「カード」をもとに
グループを作って

「課題のタイトル」をつけます。

でも、その前に

他のテーマでも言いたいこと

ありますね。

今回は違う部会にも参加してみましよう

進め方① 自分の部会で

8

●カードの似た内容のものを集めます

※グループを作ります

※1枚だけのものがあったても可

※最初はすべてが見えるように配置

●ホスト役（行政委員）を1人決めてください

※ホスト役（行政委員）は自分の部会に残ります



他の部会を見に行きましょう

●他の部会のカードを見ていって

自分の**行きたい部会・テーマ**を

1ヶ所決めてください

行く部会・テーマを調整します

誰がどこの部会に行くか相談してください

※ 部会が集中しすぎないようにご注意

進め方④ 他の部会へ移動（ホスト役以外）

11

①ホスト役（行政委員）からすでにある「課題の素材」

について説明

②参加者が、追記したいことを「ふせん」に書く

③「ふせん」の内容を順番に発表・交流し、追加します

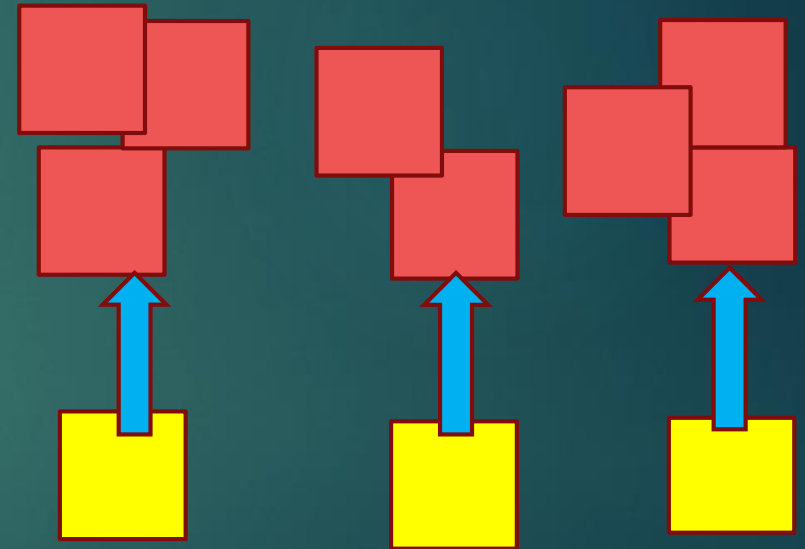

進め方⑤ 自分の部会で

12

①他の部会に行つての感想交流

②ホスト役（行政委員）から、

追加された

「課題の素材」について説明

③不足していると思ったら

追加しても可

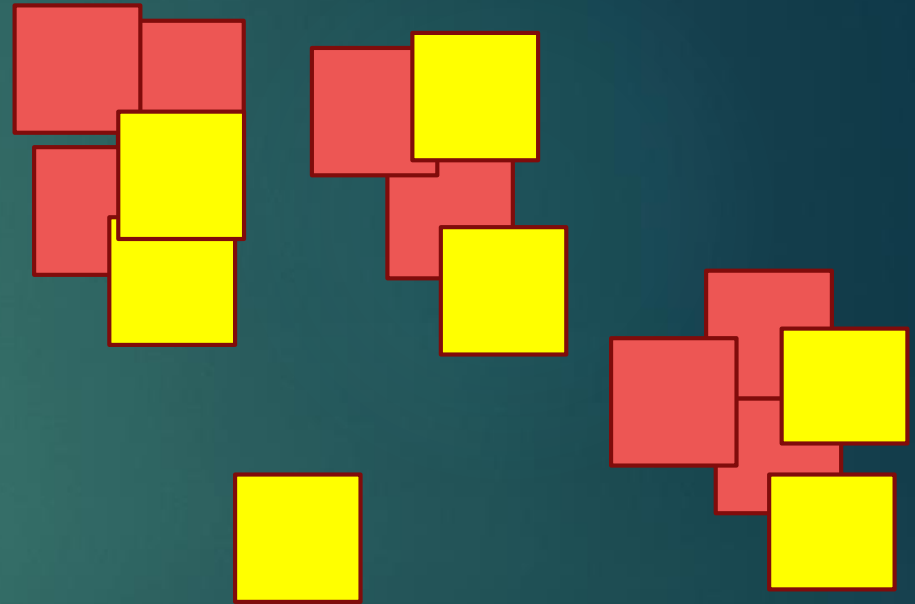

④小タイトルづくり

- ・作ってあったグループに
タイトルをつけます。

※一言で内容が伝わるように

※できるだけ具体的な言葉で

- ・できたら、タイトルを上にして
まとめます。

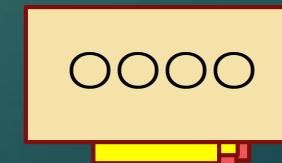
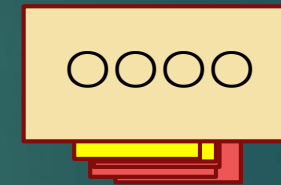

⑤ 大タイトルづくり

- ・ 親近性の小グループをくくってさらに大きなグループへ
- ・ 同じようにタイトルをつけてください
- ・ 余裕があれば、関係性を示す線をひく

関係あり (—) 原因と結果 (→)

互いに原因と結果同士 (↔)

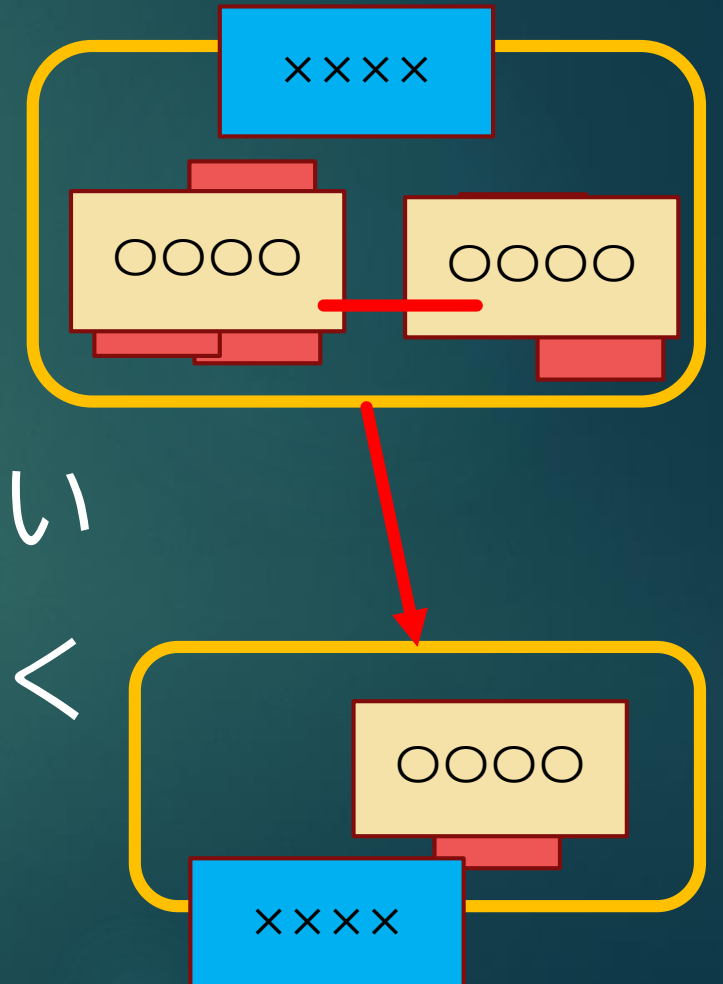

進め方⑧ 今日の完成イメージ

政策●—● 「●●●●●●●●●●」の課題

